

# MOTOREDUCTEURS

Série **355**



0,5 secondes à 9 jours

3 cm.daN

9140/0711/5-2

# CODIFICATION POUR LA COMMANDE

REFERENCE

3 5 5 - X X • X X X

CYCLES  
OU  
REDUCTIONS

Voir TABLEAU  
DES  
REDUCTIONS

A  
Z

1  
7  
ou  
A  
G

COUSSINETS  
ET  
FIXATIONS  
CARTER

Coussinet plastique	∅ 8x2	sans cône d'ancrage	0
.....	.....	cônes coté moteur	1
.....	.....	cônes inverse moteur	2
Coussinet métal	∅ 8x2	sans cône d'ancrage	3
.....	.....	cônes coté moteur	4
.....	.....	cônes inverse moteur	5
Coussinet métal	∅ 10x3	sans cône d'ancrage	6
.....	.....	cônes coté moteur	7
.....	.....	cônes inverse moteur	8

Exécutions spéciales

0  
1  
2  
3  
4  
5  
6  
7  
8  
9

AXES  
DE  
SORTIE

A colerette	0
Lisse ∅ 4x10	1
Claveté ∅ 4x10	2
Tournevis	3
Lisse ∅ 6x12	5
Exécutions spéciales	9

0  
1  
2  
3  
5  
9

ACCOUPEMENTS

Sans friction	0
A friction 1 sens	1
A friction 2 sens	2

0  
1  
2

Préciser la référence du moteur .

### GENERALITES

Il est possible d'associer nos réducteurs avec un moteur horloge ou un moteur à courant continu.

Dans le cas motoréducteur + moteur horloge, on obtient un motoréducteur à 1 ou 2 sens de marche dont la vitesse est synchronisée sur la fréquence d'alimentation du moteur ( 50 ou 60 Hz ); Ces motoréducteurs horloge, qui fonctionnent exclusivement en courant alternatif, conviennent parfaitement pour l'antrinement synchrone des mécanismes à faible charge et de longue durées tels que programmateurs, minuteries, commutateurs et doseurs cycliques .....

Dans le cas réducteur + moteur courant continu, on obtient un motoréducteur à 1 ou 2 sens de marche, dont la vitesse est fonction de la charge et de la tension d'alimentation; Ces motoréducteurs qui fonctionnent en courant continu, sur pile, sur batterie ou sur redresseur, conviennent parfaitement pour l'entraînement de mécanismes à fortes charges mais de courte durée, que l'on appelle parfois actionneurs et qui servent à pousser, tirer, verrouiller, bloquer ...

### DESCRIPTIF

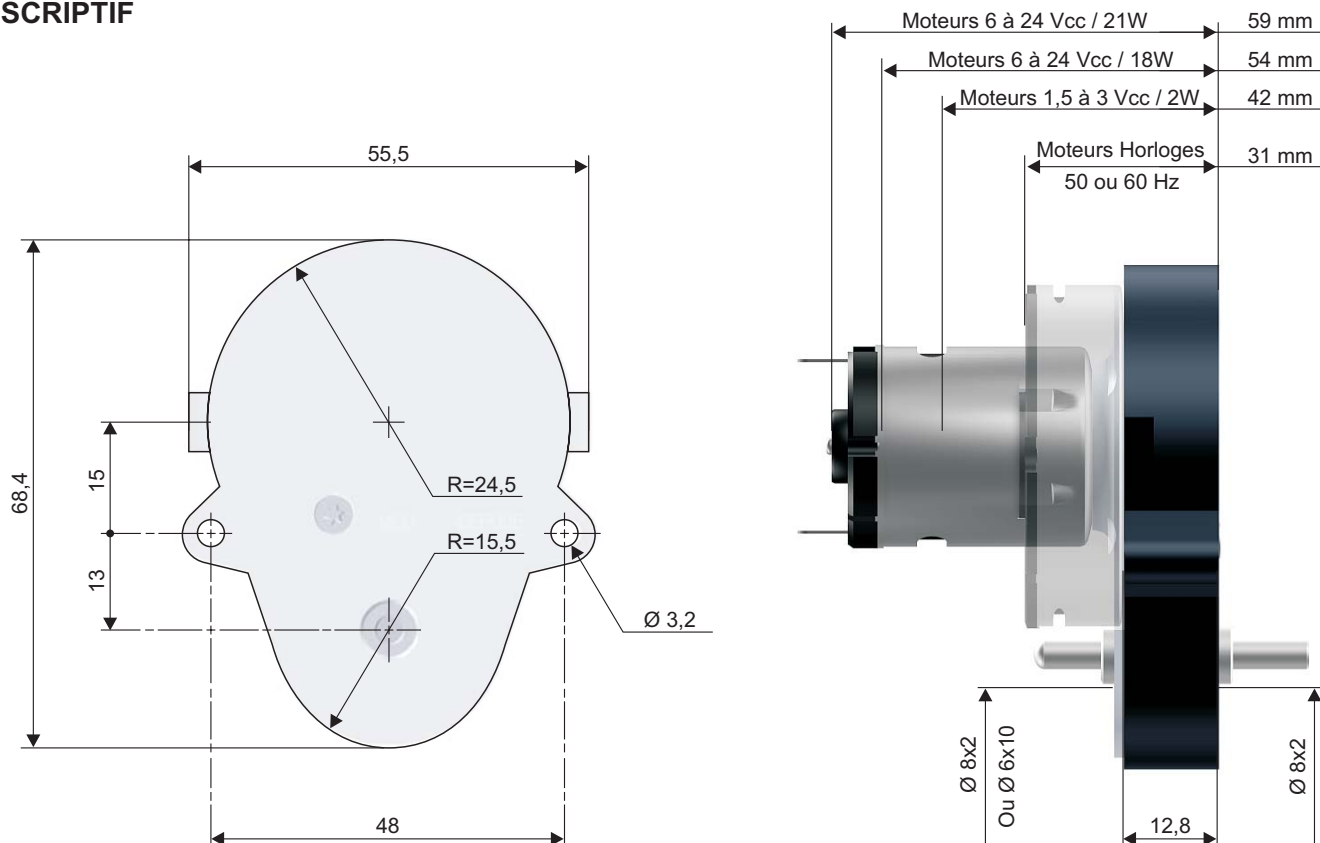

### SORTIES D'ARBRES



### CARACTERISTIQUES TECHNIQUES

Couple de sortie: 3 cm.DaN, Max:5  
 Fixation par 2 vis M3.  
 Option: Cônes d'ancrage coté moteur, inverse moteur.

Sortie d'arbres des 2 cotés.  
 Température max. En fonctionnement: 65°C  
 Rapport de réduction: De 20 à 7 776 000

### MONTAGES

Directement sur le chassis  
Avec ou sans cônes d'ancrages

2 Vis M3

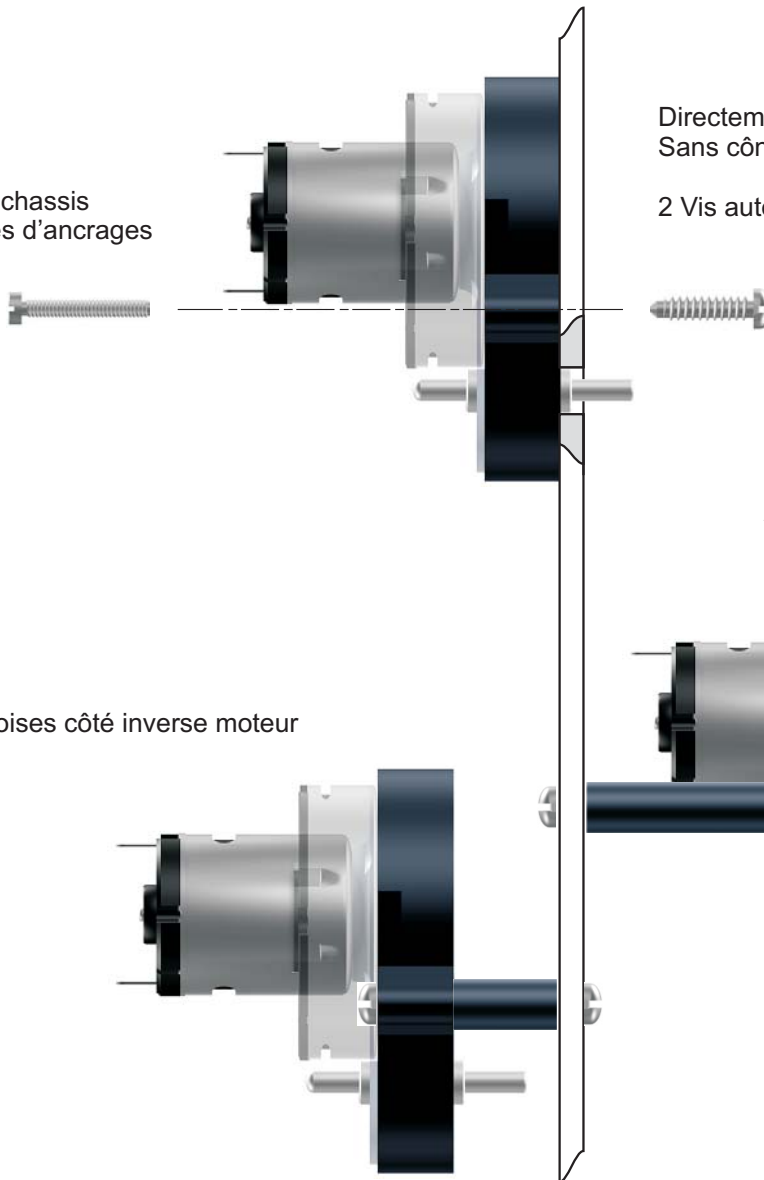

Directement sur le chassis  
Sans cônes d'ancrages

2 Vis autotaraudeuse M4

Avec 2 entretoises côté moteur

2 Vis M3

Avec 2 entretoises côté inverse moteur

2 Vis M3

### MONTAGES ELECTRIQUES

1 Sens de marche avec freinage

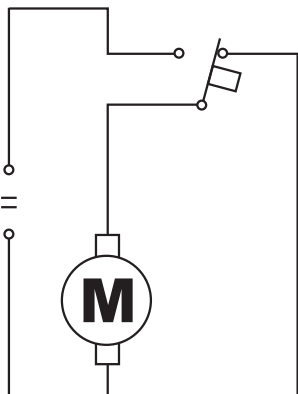

Moteur courant continu 1à 25 w

2 Sens de marche avec freinage

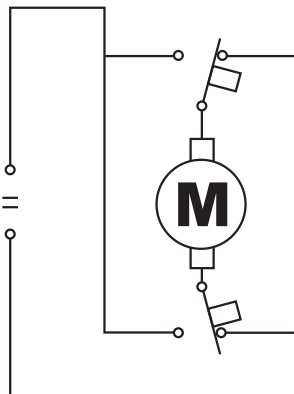

2 Sens de marche avec freinage  
Arrêt instantané

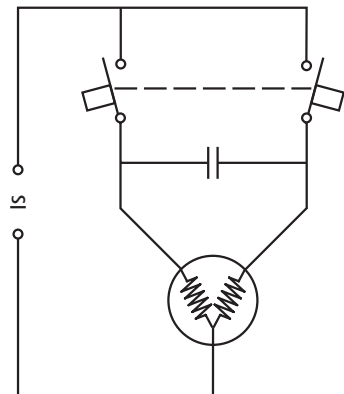

Moteur horloge  
courant alternatif 0,1 à 5w

### TABLEAU DES REDUCTIONS

Durée d'un cycle ou d'une rotation avec des moteurs horloges 500 tr/mn à 50 Hz ( 600 tr/mn à 60 Hz )

	SECONDES			MINUTES		HEURES / JOURS		
A	0.5	1.25						
B	1	1.5						
C		2						
D		2.5						
E		3	6					
F		3.5	7					
G		3.75	7.5	1.5	7.5	1.5	18	
H		4	8	1.6	8	1.6	19.1	
I		4.5	9	1.8	9	1.8	21.6	
J		5	10	2	10	2	24	1
K		7,5	15	3	15	3	36	
L		10	20	4	20	4	48	2
M		12.5	25	5	25	5	60	
N		15	30	6	30	6	72	3
O		17.5	35	7	35	7	84	
P		20	40	8	40	8	96	4
Q		22.5	45	9	45	9	108	
R		25	50	10	50	10	120	5
S		27.5	55	11	55	11	132	
T		30	60	12	60	12	144	6
U		32.5	65	13	65	13	156	
V		35	70	14	70	14	168	7
W		37.5	75	15	75	15	180	
X		40	80	16	80	16	192	8
Y		42.5	85	17	85	17	204	
Z		45	90	18	90	18	216	9
50 Hz	1	2	3	4	5	6	7	
60 Hz	A	B	C	D	E	F	G	

8728/0711/5-2

**Pour connaître un rapport de réduction à partir de ce tableau :**

- 1 - Ramener en secondes la durée du cycle considéré ( Sauf pour les premières colonnes déjà en secondes ).
- 2 - Diviser le nombre ainsi déterminé par **0,12** ( 50 Hz ) ou **0,10** ( 60 Hz ).