

MANOSTATS

Série **368**

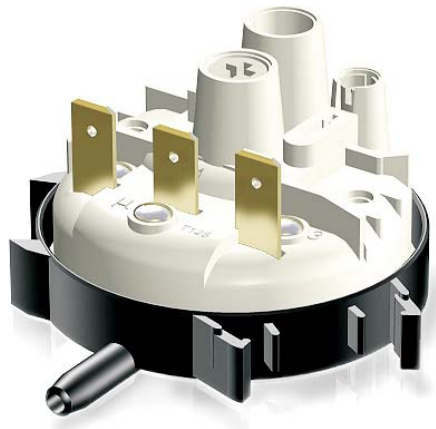

SIMPLES, DOUBLES, TRIPLES .

9809/0442/6-2

CODIFICATION POUR LA COMMANDE

REFERENCE

3 6 8 - X X • X X X

FIGURES
ou
CONTACTS

Simple, basse pression (surp. max 500 mbar)	1	C	K
* Simple, moyenne pression (surp. max 1000 mbar)	2	D	L
Double (surp. max 300 mbar)	3	E	M
Triple (surp. max 300 mbar)		F	N

Membrane NEOPRENE

Membrane EPDM

Membrane SILICONE

RACCORDEMENT
PRESSION

Embout central Ø 0,8 - 5,5	avec patte de fixation	1
* Embout central Ø 2 - 5,5	avec patte de fixation	2
* Embout déporté Ø 8 - 11,7	Sans patte de fixation	3
Embout latéral Ø 0,8 - 5,5	sans patte de fixation	5
* Embout latéral Ø 2 - 5,5	sans patte de fixation	6
Embout latéral Ø 0,8 - 5,5	avec patte de fixation	7
* Embout latéral Ø 2 - 5,5	avec patte de fixation	8
Embout latéral Ø 0,8 - 5,5	avec fixation Rail Din	A
* Embout latéral Ø 2 - 5,5	avec fixation Rail Din	B
ORIENTATIONS SPECIALES		9

** RESSORTS
ou
*** REPERES

Ressort de contact pour manostats simples

G 1
C 4
B 6
E 8
A 7

Ressort de tarage du Niveau N°1 pour manostats multiples

Ressort de tarage pour manostats simples, ou
Ressort de tarage du Niveau N°2 pour manostats multiples

1
4
6
8
7

Repère des manostats simples et doubles

0

Ressort de tarage du Niveau N°3 pour manostats triples

1
4
6
8
7

* Nous consulter pour les petites quantités .

** Cette codification s'applique aux manostats livrés non réglés ou aux manostats dont le réglage fait l'objet d'un poste supplémentaire. (Prototypes, Petites séries non répétitives).

*** La codification des manostats demandés avec réglage et livrés par cadences répétitives se fait par les repères des trois derniers chiffres transmis par nos soins.

Options : Borne de terre - Anti-débordement - Sécurité de chauffe .

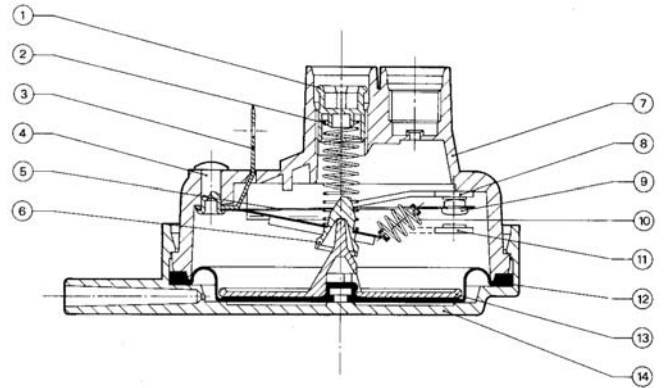
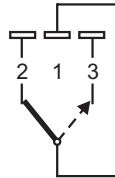

- | | | |
|-------------------|----------------|----------------------------|
| 1. Vis de réglage | 6. Pivot | 11. Borne haute |
| 2. Ressort | 7. Corps | 12. Membrane en caoutchouc |
| 3. Cosse | 8. Borne basse | 13. Pousoir en plastique |
| 4. Rivet | 9. Contact | 14. Couvercle |
| 5. Lame | 10. Ressort | |

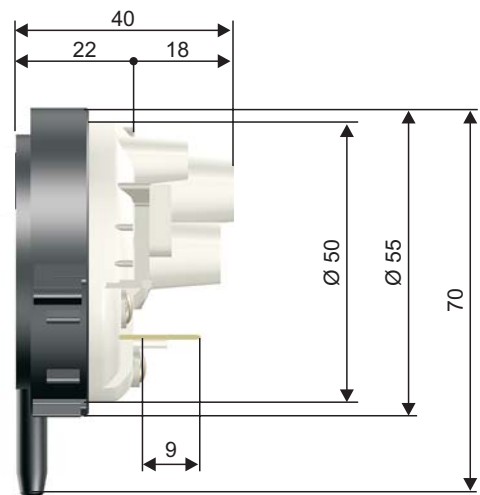
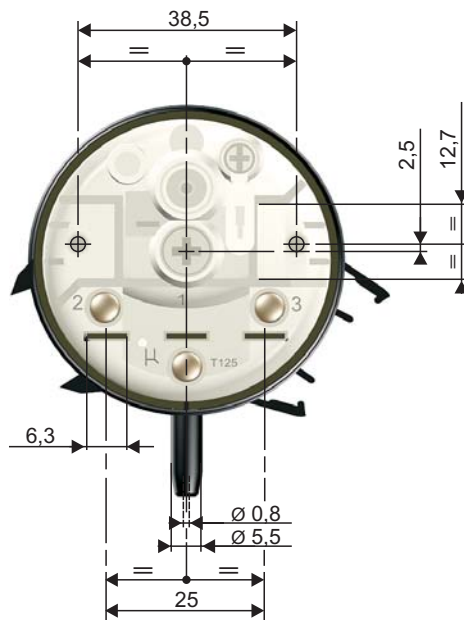

COMBINAISON DE DEUX MANOSTATS POUR LE CONTROLE DE DEUX NIVEAUX



Montage standard



Montage cosses alignées

Autres combinaisons: Nous consulter.

COUVERCLES POUR FIXATION RAPIDE RACCORDEMENT PRESSION: Embout central ou latéral.

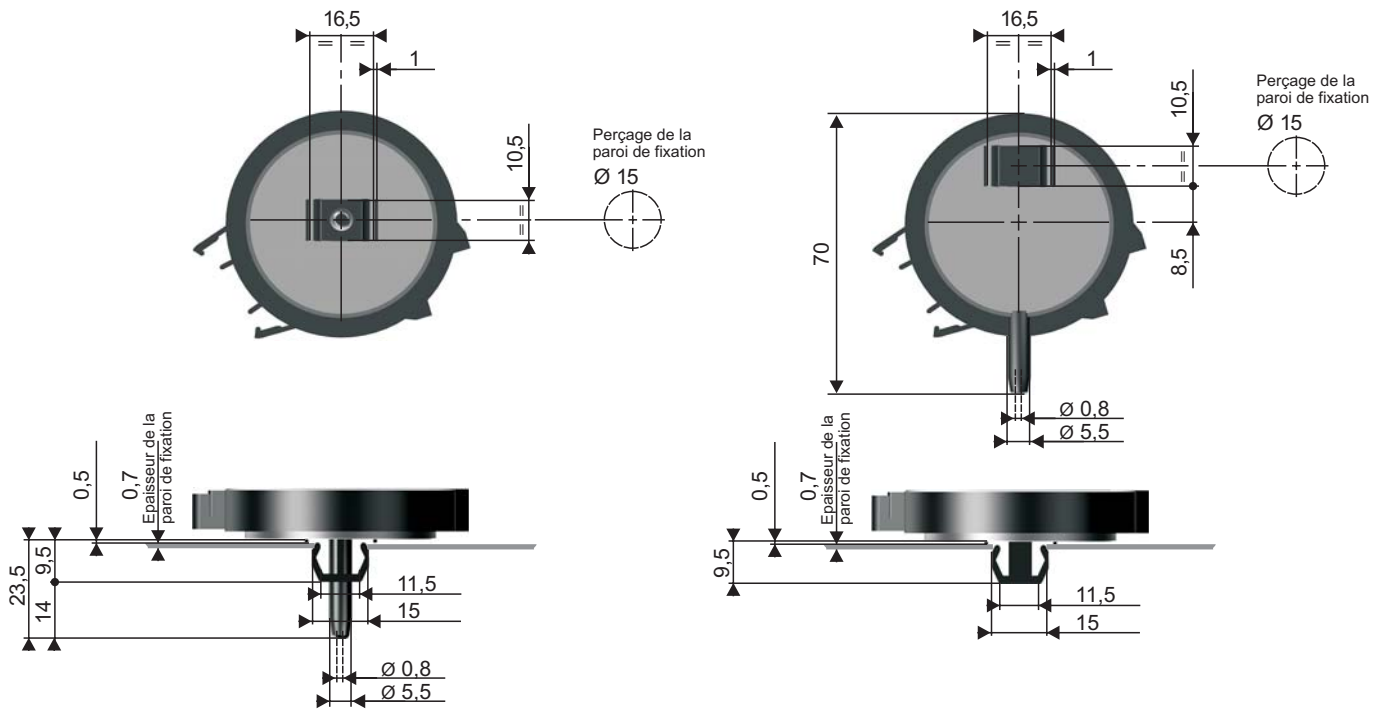

CARACTERISTIQUES TECHNIQUES

Les MANOSTATS Série 368 doivent être réglés dans leur position d'utilisation.

CONTACTS PRINCIPAUX A DECLENCHEMENT BRUSQUE

Courant résistif et tension de fonctionnement max.	16 A 250 V
Courant inductif et tension de fonctionnement max.	4 A 250 V
Type de courant	Continu / Alternatif 50 - 60 HZ
Distance d'ouverture des contacts	< 3mm (μ)
Fréquence d'emploi	Fréquent (+++)

CONTACT ANTIDEBORDEMENT

Courant résistif et tension de fonctionnement max.	1 A 250 V
Courant moteur et tension de fonctionnement max.	1 A 250 V

CONTACT DE SECURITE DE CHAUFFAGE

Courant résistif et tension de fonctionnement max.	0,1 A 250 V
--	-------------

TEMPERATURE D'EMPLOI MAX.

85° C

RIGIDITE DIELECTRIQUE

entre les bornes, le couvercle et les éléments de fixation	> 4 KV (1 min)
--	------------------

RESISTANCE D'ISOLEMENT

> 50 M.Ω

CORPS ET COUVERCLE

matériel therm durcissant, à la demande résistant aux courants de cheminement (Norme VDE 0303 KB 250)

TUYAU DE PRISE D'AIR

Embout central ou radial sur le couvercle Ø 0,8 - 5,5 / Embout déporté Ø 8 - 11,7

COSSES 6,3 X 0,8 . Pas de 12,5

Résistance des cosses à la compression	> 100 N
Résistance des cosses à la traction	> 100 N

ETANCHEITE

perte en présence d'une pression de 800 mm C.E. (8 K Pa)	15 mm ³ / min
--	--------------------------

FIXATION

par élément de fixation rapide appliqué sur le couvercle ou par des trous pour vis Ø 3,5 mm autotaraudant sur le corps
--

LE MANOSTAT type 368 est homologué par IMQ, KEMA, VDE, UTE, OEVE, ASE/SEV, DEMCO, NEMCO, SEMCO, FI, BEAB .

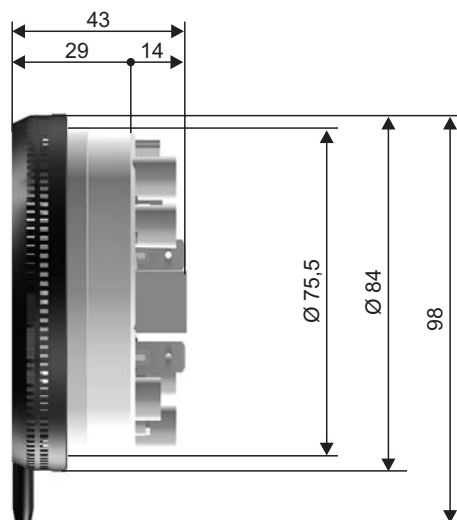
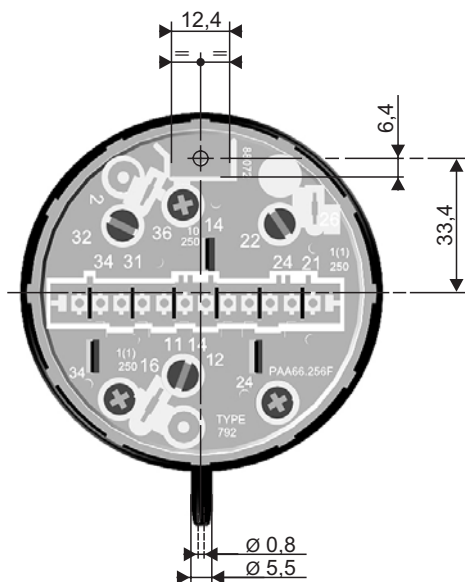
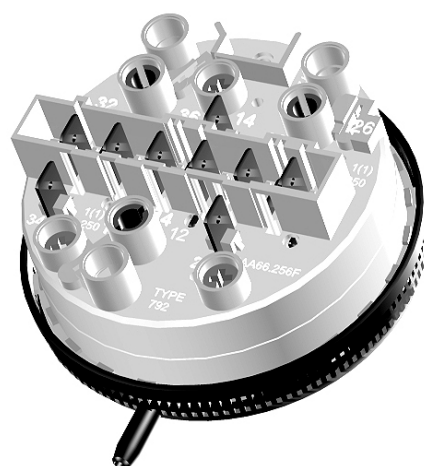
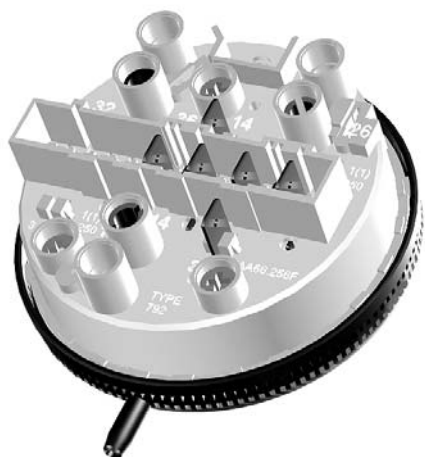

COUVERCLE POUR FIXATION RAPIDE RACCORDEMENT PRESSION: Embout latéral.

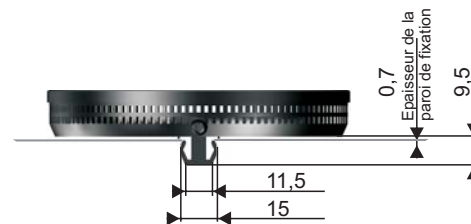
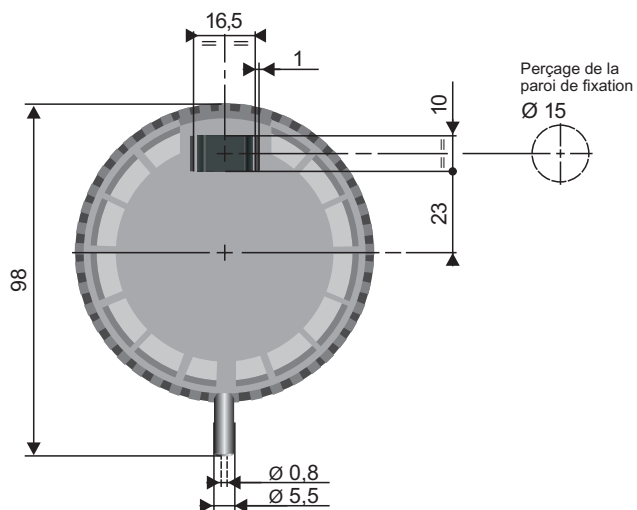

87 43/0439/6-2

SCHEMA DE RACCORDEMENT ELECTRIQUE

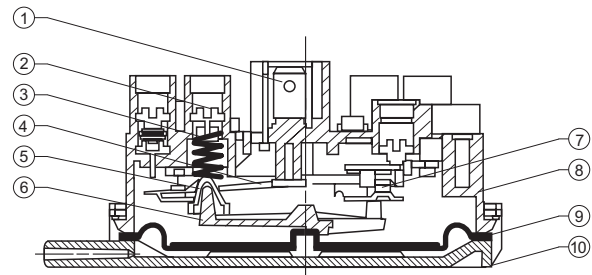
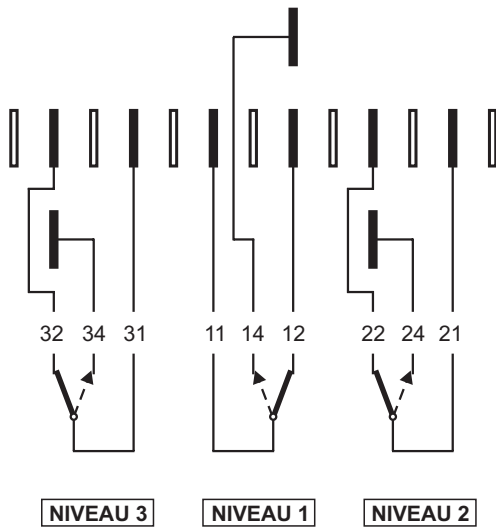

- | | |
|-------------------|---------------------------|
| 1. Cosse | 6. Poussoir en plastique |
| 2. Vis de réglage | 7. Contact |
| 3. Ressort | 8. Corps |
| 4. Lame | 9. Membrane en caoutchouc |
| 5. Pivot | 10. Couvercle |

CARACTERISTIQUES TECHNIQUES

Les MANOSTATS Série 368 doivent être réglés dans leur position d'utilisation.

CONTACTS PRINCIPAUX A DECLENCHEMENT BRUSQUE

Courant résistif et tension de fonctionnement max.	16 A 250 V
Courant inductif et tension de fonctionnement max.	4 A 250 V / 3 A 380 V
Type de courant	Continu / Alternatif 50 - 60 HZ
Distance d'ouverture des contacts	< 3mm (μ)
Fréquence d'emploi	Fréquent (+++)

CONTACT ANTIDEBORDEMENT

Courant résistif et tension de fonctionnement max.	1 A 250 V / 0,7 A 380 V
Courant moteur et tension de fonctionnement max.	1 A 250 V / 0,7 A 380 V

CONTACT DE SECURITE DE CHAUFFAGE

Courant résistif et tension de fonctionnement max.	0,1 A 250 V / 0,1 A 380 V
--	---------------------------

TEMPERATURE D'EMPLOI MAX.

85° C

RIGIDITE DIELECTRIQUE

entre les bornes, le couvercle et les éléments de fixation	> 4 KV (1 min)
--	------------------

RESISTANCE D'ISOLEMENT

> 50 M.Ω

CORPS ET COUVERCLE

matériel therm durcissant, à la demande résistant aux courants de cheminement (Norme VDE 0303 KB 250)

TUYAU DE PRISE D'AIR

Embout central ou radial sur le couvercle Ø 0,8 - 5,5

COSSES 6,3 X 0,8

Résistance des cosses à la compression	> 100 N
Résistance des cosses à traction	> 100 N

ETANCHEITE

perte en présence d'une pression de 800 mm C.E. (8 K Pa)	15 mm ³ / min
--	--------------------------

FIXATION

par élément de fixation rapide appliqué sur le couvercle ou par 1 trou pour vis Ø 3,5 mm autotaraudant sur le corps

LE MANOSTAT type 368 est homologué par IMQ, KEMA, VDE, UTE, OEVE, ASE/SEV, DEMCO, NEMCO, SEMCO, FI, BEAB .

- MONTAGES INDIRECTS par chambre de compression** > Les raccords doivent être parfaitement étanches.
 > La cuve doit se vider 1 à 2 fois par jour pour renouveler l'air dans la chambre de compression.
 > Les MANOSTATS doivent être réglés dans leur position d'utilisation.

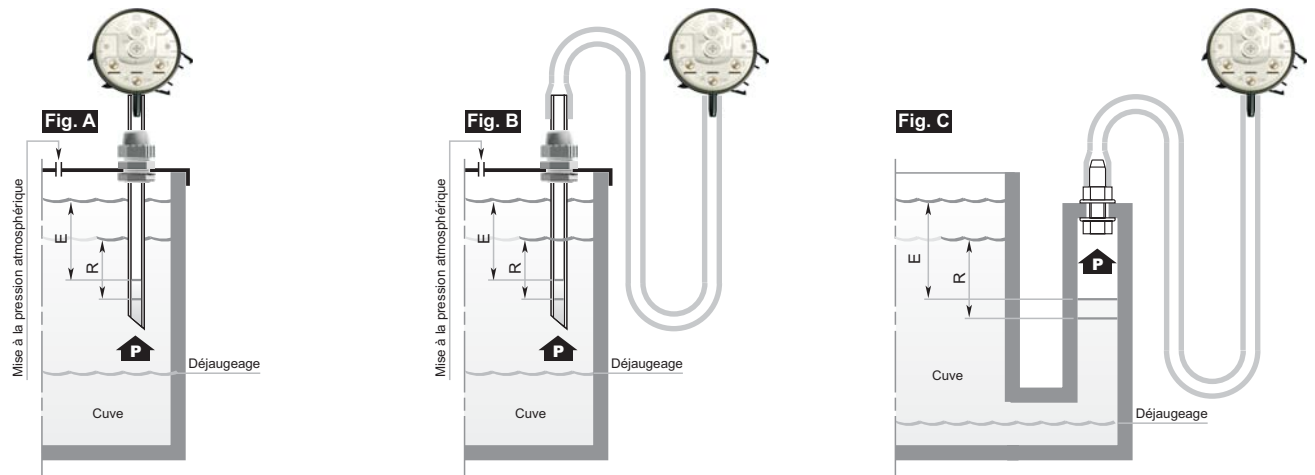

Pour des impératifs de sécurité, le MANOSTAT peut être placé à distance. (La longueur et le diamètre du tuyau influent sur la sensibilité du montage)

MONTAGES INDIRECTS Avec dispositif de bullage (Auto-contrôle 24 heures sur 24)

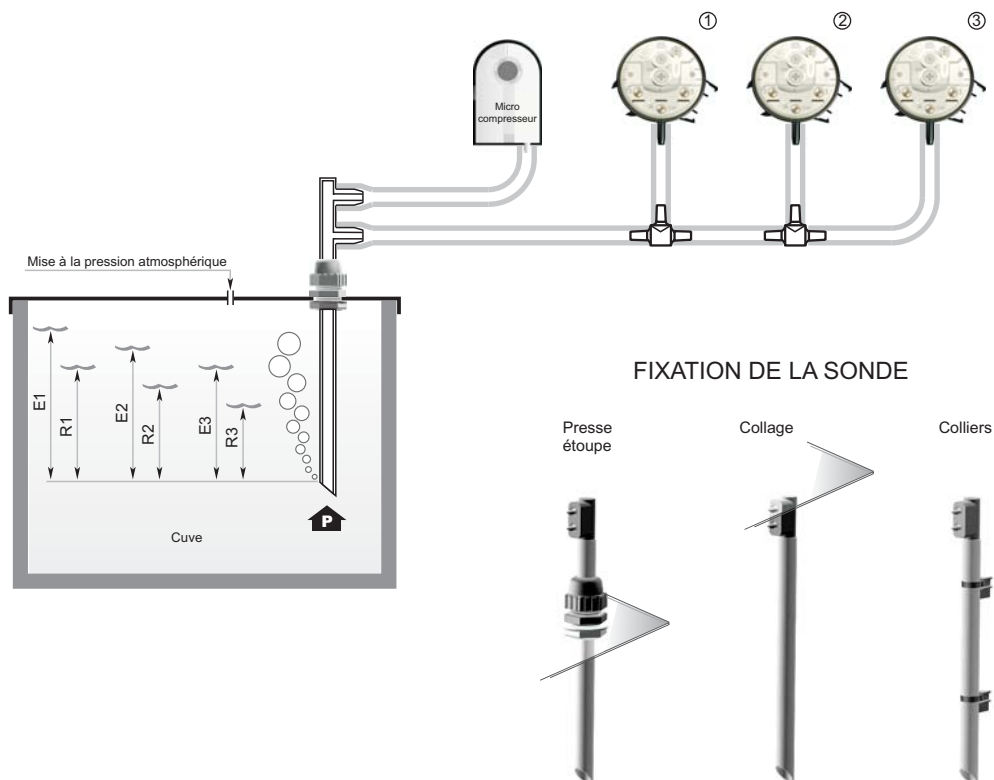

Adaptation possible de la sonde à l'environnement thermique et chimique.